

# 赤外線ユニット SE-1 取扱説明書

適合機種：FC-110DR / FC-770DR / FC-DR101 / FC-DR707

## 1. 取付、接続方法

- ①ドライブレコーダーの取付ステーとネジをSE-1に付属のものとは交換します。
- ②SE-1 本体から出ている電源プラグをドライブレコーダーの電源ジャックに差し込みます。
- ③カー電源コードのL型プラグをSE-1の電源ジャックに差し込みます。
- ④カー電源コードの電源プラグを車のシガーライターソケットに差し込みます。
- ⑤取付ステーにSE-1 付属の両面テープを貼り付けします。
- ⑥両面テープのもう一方の面をはがしフロントガラスに貼り付けします。  
(フロントガラスに貼り付ける位置等はドライブレコーダーの取扱説明書を参照してください)
- ⑦ネジで角度を調節し、固定してください。

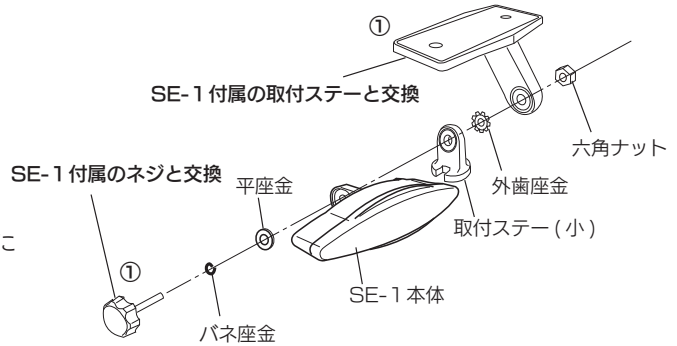

SE-1 付属の両面テープ

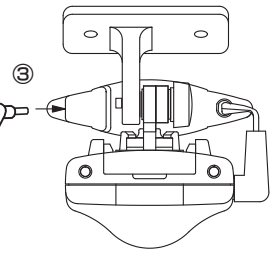
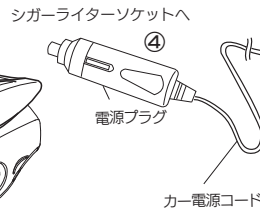
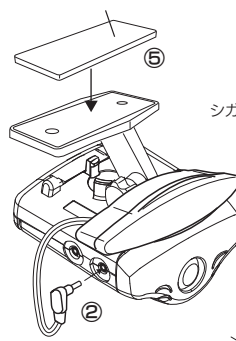

## 2. 主な仕様

電源電圧 : DC12/24V  
 外形サイズ : 67(W)×19(H)×18.8(D)mm  
 質量 : 約 13g (取付ステー含まず)  
 製品構成 : 本体×1、取付ステー×1、  
 両面テープ×1、ネジ×1

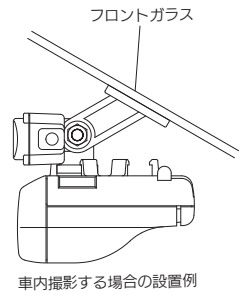
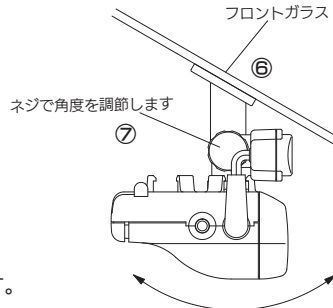

## 3. 使用上のご注意

撮影状況によっては色調がくずれる場合があります。

## 4. 安全上のご注意

### 警告

- ❌ 運転の妨げにならない場所に取り付ける。  
本機は、運転の妨げにならないように、取り付けてください。また、取り付ける際に、本機が落下しないように十分ご注意ください。
- ❌ 電源コードを傷つけない。  
電源コードを傷つけると、火災や感電の原因となります。
- ❌ 本機を濡らさない。  
水につけたり、水をかけたりしないでください。また濡れた手で操作しないでください。感電、故障の原因となります。
- ❌ 車を運転中に本機を操作しない。  
車を運転中に本機を操作することは交通事故の原因となります。運転中の操作は絶対に避け、安全運転を心がけてください。
- ❌ ケースは絶対にあけないでください。  
本機は精密部品を多数搭載しています。分解や改造を加えますと故障や感電の原因となります。
- ⚠️ 内部に異物を入れない。  
内部に異物が入ると火災や感電の原因となります。
- ⚠️ 異常があるときはすぐ使用をやめる  
発熱、発煙、異臭を感じた時は、直ち使用を中止して、カー電源コードを車のシガーライターソケットから抜いてください。そのまま使用されますと火災や感電の原因となります。お客様ご自身の修理は絶対に避けてください。

## 保証書

この製品は、厳密なる品質管理及び検査を経てお届けしたものです。お客様の正常なご使用状態で、万一故障した場合には、お買い上げの販売店に必ず本保証書を提示の上、修理をご依頼ください。保証規定により、無料で修理いたします。  
 ※印欄の記入のない場合には、有効とはなりませんから、必ず記入の有無をご確認ください。

●型番	SE-1		
●保証期間	※お買い上げ年月日	年 月 日	より 1年
※お客様	ご住所	〒	
	お名前	TEL ( ) -	
※販売店	店名・住所	TEL ( ) -	

**F.R.C. co., LTD.**

株式会社エフ・アール・シー

〒194-0035 東京都町田市忠生4-11-8 TEL 042-793-7746  
 URL : www.frc-net.co.jp