

取扱説明書

このたびはNX-01WPをお買い上げいただき、ありがとうございます。
ご使用前に、この取扱説明書をよくお読みのうえ正しくご使用ください。お読みになった後は、大切に保管していただき、その都度参照ください。

同梱品

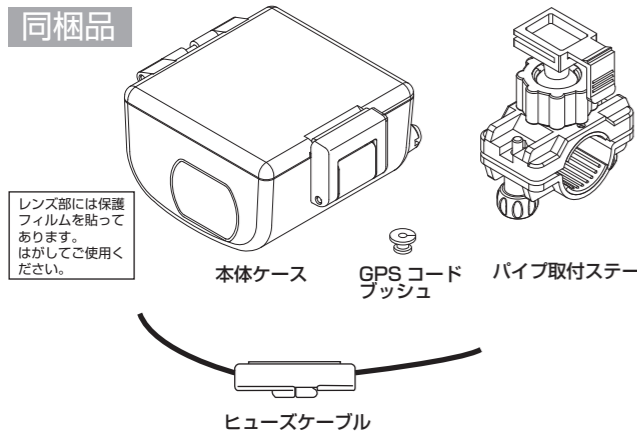

2. フタを固定する

- ①フックのツメをフタのみぞにはめます。
- ②フックを押し下げ、フタをしっかりと固定します。
※ボタン操作できることを確認してください。
※フタを開ける場合は逆の手順で行ってください。

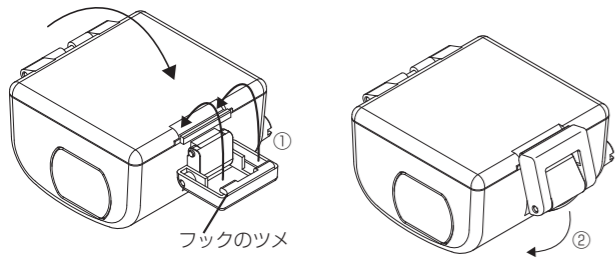

3. ステーを取り付ける

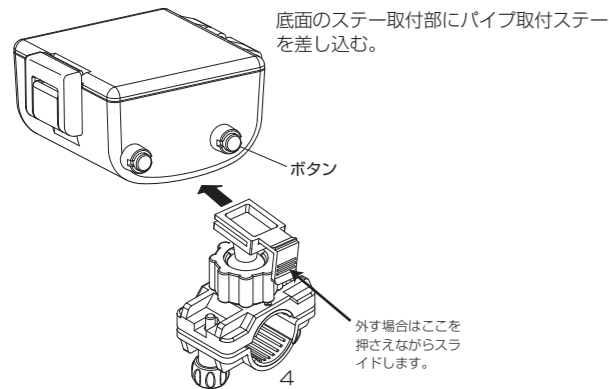

防水性能について

- 防水性能は当社の試験基準によるものです。
- 高い水圧がかかることがあるため、水道などから勢いのある水を、直接あててください。
- 水温が冷たい場合は内部に結露が発生することがあります。ご注意ください。
- 落下などの強い衝撃を与えた場合は、防水性能を保証しません。
- 全ての状況において防水を保証するものではありません。

取り扱い上のご注意

- 本体ケースを水中に投げ込まないでください。
- 次のような環境でのご使用は避けてください。結露、水漏れは、カメラの故障の原因になります。
 - ・高温多湿な場所 ・40℃を超える温水の中 ・-10℃以下の場所
- 高温多湿の場所や炎天下に長時間放置しないでください。やむをえず直射日光のあたる場所に置く場合は、上からタオルなどをかけて保護してください。
- カメラの温度が上がると自動的に電源が切れたり、撮影ができなくなることがあります。再度撮影するには、涼しい場所に放置してカメラの温度を下げてください。

水漏れについて

万一、本体ケースの不具合により水漏れ事故を起こした場合、内部機器の損害、記録内容、および撮影に要した諸費用などの補償はご容赦ください。

防水パッキンについて

本体ケースは、防水パッキンを使用して防水性を保っています。防水パッキンのメンテナンスは非常に重要です。正しく取り扱いしないと、水没の原因になります。

4. バイク等のパイプ部に取り付ける場合

- ①一度ステー取付ネジを外し、パイプに挟んでから再度、ステー取付ネジでしっかりと固定します。
- ②角度を調節して、ステーキャップを締め固定します。

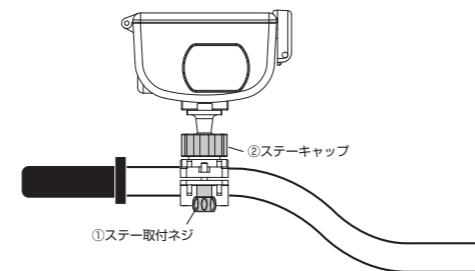

※使用方法等についてはドライブレコーダーの取扱説明書を参照してください。

■バイク取付ステーの参考寸法

下記にバイク取付ステーの寸法を明記します。バイクによっては取り付けできない場合がありますので、ご注意ください。
※付属のステーで取り付けができない場合は、市販の金具等に対応してください。

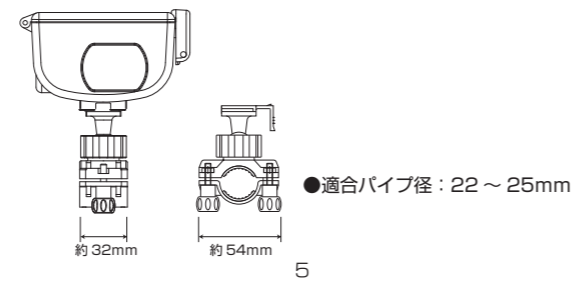

防水パッキンを点検する

- 防水パッキンにゴミ、砂粒、毛髪、ほこり、塩、糸くずなどが付着していないかを充分確認してください。それらが付着している場合は柔らかい布で必ず取り除いてください。
- 目に見えないゴミなどが付着していることもあるので、指先で触って点検してください。
- 防水パッキンを拭き取る際、布の繊維が残らないように気をつけてください。
- 防水パッキンにヒビ割れ、ゆがみ、つぶれ、ささくれ、キズ、砂かみなどが無いが確認してください。
- ケース本体側の防水パッキン接触面も同様に点検してください。

お手入れのしかた

本体ケース内部は、乾いた柔らかい布で拭き、水洗いはしないでください。お手入れは本製品をご使用のたびに必ず行ってください。シンナー、ベンジン、アルコールなどは表面の仕上げを傷めますので、使わないでください。

保管するときは

- 防水パッキンの劣化を防ぐために、風通しのよい涼しいところに保管してください。フックは締めないでください。
- 防水パッキンにホコリがつかないようにしてください。
- 高温、寒冷、多湿な場所や、ナフタリン、しょうのうなどを入れている場所での保管は、機材を傷めますので避けてください。

電源の接続

■接続の前に

配線・取付作業中は、必ずバッテリーのマイナス端子を外してください。

- ヒューズケーブルはプラス線(赤ライン入り)に確実に接続し、接続箇所は絶縁・防水処理を行ってください。また、水のかからない場所に設置してください。
- プラス線(赤ライン入り)は必ずエンジンキーのアクセサリ ON/OFF と連動して ON/OFF する ACC 電源に接続してください。
- マイナス線(黒)はバッテリーのマイナス端子または塗装されていない金属部に接続してください。
- 走行中の振動で配線が外れないように確実に接続してください。
- エンジン、マフラー等、高温になる場所を避けて配線してください。

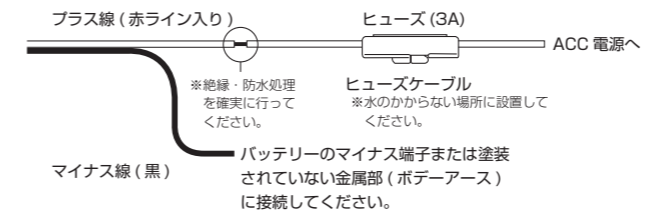

取付方法

1. ドライブレコーダーを本体ケースに入れる

- ①電源コードのプラグをドライブレコーダーの電源入力に接続します。
- ②ドライブレコーダーを向きに注意して入れます。
- ③フタを閉めます。

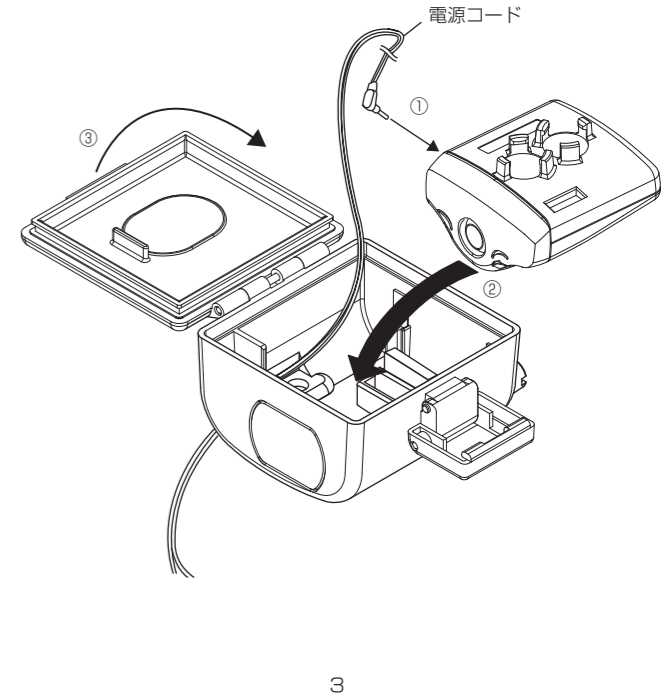

オプションの GPS ユニットを接続する

■オプションの GPS ユニット (HX-GP1) を接続することができます。

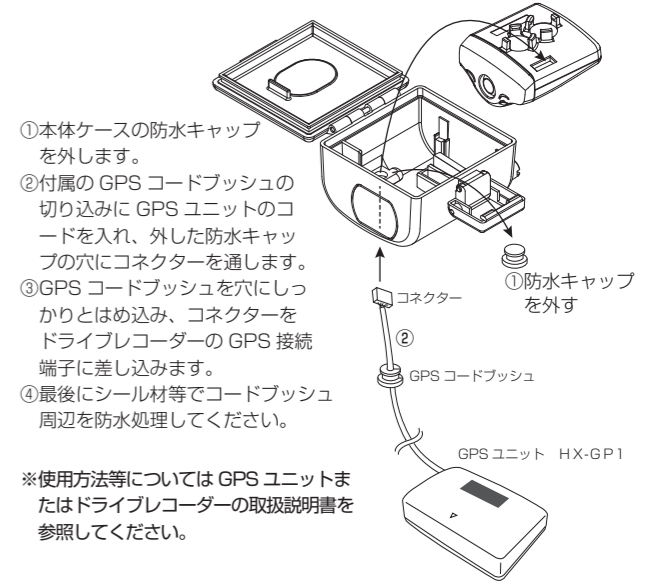

※使用方法等については GPS ユニットまたはドライブレコーダーの取扱説明書を参照してください。

株式会社エフ・アール・シー

〒194-0035 東京都町田市忠生 4-11-8
TEL: 042-793-7746 土日・祝日及び弊社休業日を除く【10:00~12:00 13:00~17:00】
URL: <http://www.frc-net.co.jp/>

